

FG-R02N

fotel ginekologiczny elektryczny sterowany nożnie

 Polski producent
Polski serwis techniczny

 Wyrób medyczny
MDR 2017/745/EU

 Darmowa dostawa
na terenie Polski

 Deklaracja zgodności
Oznakowanie CE

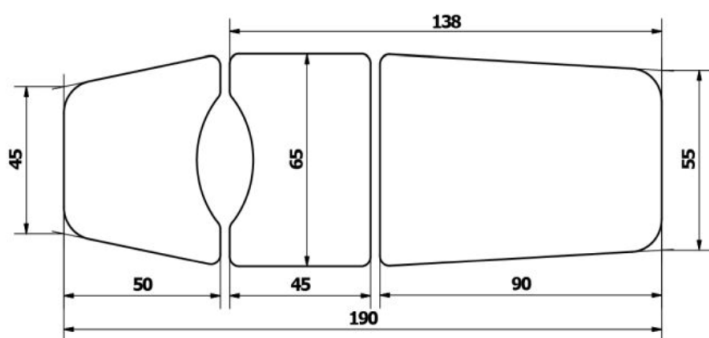
 Maksymalna waga
pacjenta

 TEKSTYLIA
GODNE ZAUFANIA
Zgodnie na sublimacji ultrawysokiej
według Oeko-Tex® Standard 100
REACH
PHTHALATE
FREE

TAPICERKA paleta STANDARD

W pełni elektryczny fotel ginekologiczny dedykowany na wyposażenie gabinetów ginekologicznych do badania pacjentów i zabiegów. Posiada elektryczną regulację wysokości siedziska, elektryczną regulację pochylecia oparcia pleców do pozycji leżącej i elektryczną regulację kąta nachylecia siedziska do pozycji Trendelenburga i antyTrendelenburga. Regulacje odbywają się siłownikami elektrycznymi sterowanymi trzema niezależnymi pilotami nożnymi. Opcjonalnie można dobrać dodatkowo jeden pilot ręczny sterujący wszystkimi funkcjami regulowanymi elektrycznie. Stabilna i solidna konstrukcja fotela ginekologicznego wykonana jest z profili stalowych lakierowanych proszkowo. Fotel FG-R02 posiada rozkładane do pozycji leżącej 3-częściowe leżesiedzisko z doczepianą sekcją podnóżka. Leże pokryte jest bezszwową tapicerką z atestowanego materiału skóropodobnego w kolorze do wyboru z palety standard lub palety Prestige. W fotelu ginekologicznym zamontowane są regulowane we wszystkich płaszczyznach podkolanniki oraz pojemnik ze stali nierdzewnej. Podstawa fotela ginekologicznego posiada w standardzie podgumowane stopki antypoślizgowe z możliwością stabilizacji i poziomowania fotela, które w opcji dodatkowej można zamienić na system opuszczanych kół jezdnych z hamulcem. Fotel ginekologiczny można doposażyć w uchwyt na podkłady higieniczne w rolce montowany za oparciem fotela oraz w regulowane podparcia boczne (podkoienniki) dla rąk pacjenta.

Podmiot odpowiedzialny za wyrób medyczny

(aktualne dane podmiotu z bazy EUDAMED Komisji Europejskiej)

[PL-MF-000045163](https://www.epicmed.pl/PL-MF-000045163)
PRODUCENT

Autoryzowany dystrybutor producenta
EpicMED sklep ze sprzętem i wyposażeniem medycznym

 Email: sklep@epicmed.pl
<https://epicmed.pl/>

32 720 94 11

DANE PRODUKTU

Regulacja wysokości	elektryczna
Wysokość siedziska do podłoża - minimum	65 cm
Wysokość siedziska do podłoża - maksimum	100 cm
Regulacja oparcia pleców	elektryczna
Regulacja kąta pochylecia siedziska	elektryczna
Podpory ginekologiczne (podkolanniki)	regulowane, zdejmowane
Sekcja podnóżka	Tak
Pozycja siedząca	Tak
Pozycja leżąca	Tak
Pozycja Trendelenburga	Tak
Pozycja antyTrendelenburga	Tak
Dostępność PLUS (AOS)	Nie
Opcjonalnie urologiczny zestaw zabiegowy	Nie
Podest do wchodzenia	brak (fotel z regulacją wysokości)
Koła na podstawie	koła opcjonalnie
Usługa wniesienia fotela do lokalu	dostępna
Rama dolna fotela - konstrukcja	profile stalowe
Rama dolna fotela - powłoka malarska	lakier proszkowy
Sterowanie funkcjami fotela - pilot ręczny przewodowy	wyposażenie dodatkowe
Sterowanie wysokością siedziska - pilot nożny przewodowy	w standardzie
Sterowanie kątem nachylenia siedziska - pilot nożny przewodowy	w standardzie
Sterowanie kątem nachylenia oparcia - pilot nożny przewodowy	w standardzie
Sekcja (segment) siedziska	tapicerowany
Sekcja siedziska - sposób regulacji wysokości od podłoża	elektryczny
Sekcja siedziska - zakres regulacji wysokości od podłoża	65-100
Sekcja siedziska - sposób regulacji kąta nachylenia	elektryczny
Sekcja siedziska - zakres regulacji kąta nachylenia	-15° do +20°
Sekcja (segment) oparcia pleców	tapicerowany
Sekcja oparcia pleców - sposób regulacji	elektryczny
Sekcja oparcia pleców - zakres regulacji	0-75°
Sekcja (segment) podnóżka	tapicerowany, zdejmowany
Sekcja podnóżka - sposób regulacji	bez regulacji
Pozycja Trendelenburga - sposób regulacji	elektryczny
Pozycja Trendelenburga - zakres regulacji	-15° do 0°
Pozycja antyTrendelenburga - sposób regulacji	elektryczny
Pozycja antyTrendelenburga - zakres regulacji	0-20°
Wieszak na podkłady higieniczne	wyposażenie dodatkowe
Koła - rodzaj	wyposażenie dodatkowe: opuszczane, skrętne
Koła - blokowanie	blokady jazdy (hamulce) przy kołach
Maksymalne obciążenie [kg]	150
Zasilanie sieciowe	AC 220-230 V 50-60 Hz
Szerokość siedziska [cm]	65
Głębokość siedziska [cm]	45

Wysokość (długość) oparcia pleców [cm]	90
Szerokość oparcia pleców [cm]	55-65
Długość podnóżka [cm]	50
Szerokość podnóżka [cm]	45-65
Długość całkowita fotela w pozycji leżącej z podnóżkiem [cm]	190
Szerokość całkowita fotela [cm]	80
Długość całkowita fotela w pozycji leżącej bez podnóżka [cm]	138
Wysokość całkowita fotela w pozycji siedzącej [cm]	155 - 190
Wysokość całkowita fotela w pozycji leżącej [cm]	65 - 100
Waga fotela [kg]	95
Numer katalogowy produktu	FG-R02N
Kod PKWU	32.50.30.0
Kod CN	9018 90 84
Certyfikacja produktu	CE/MDD/MDR
Dokument certyfikacji produktu	deklaracja zgodności
Nomenklatura wg dyrektyw MDD i MDR	wyrób medyczny
Kod Basic UDI-DI	5900415491F1GinRPS
Klasa ryzyka wyrobu medycznego	klasa I, reguła 13
Organ zgłoszenia wyrobu medycznego	Urząd Rejestracji Produktów Leczniczych, Wyrobów Medycznych i Produktów Biobójczych
Nazwa zgłoszona do organu	FG-R02 fotel ginekologiczny elektrycznie sterowany
Stawka podatku VAT na produkt	8%
Podstawa prawna obniżonej stawki VAT	art. 41 ust. 2 oraz zał. nr 3 poz. 105 ustawy o VAT (wyrób medyczny)
Gwarancja ogólna	2 lata
Gwarant udzielający gwarancji	producent wyrobu / produktu
Gwarancja na konstrukcję	2 lata
Gwarancja na elementy elektryczne	1 rok
Gwarancja na elementy pneumatyczne	1 rok
Gwarancja na tapicerkę standardową	2 lata
Gwarancja na tapicerkę premium	3 lata
Rodzaj przesyłki z produktem	przesyłka paletowa
Rodzaj palety	paleta przemysłowa bezzwrotna
Gabaryt produktu na paletcie	130x70x150 cm
Waga przesyłki wraz z paletą (paletami) [kg]	120
Usługa wniesienia towaru do lokalu odbiorcy	odpłatna
Producent wyrobu	[36] WS TECH Lorens sp. z o.o. ul. Leopolda Okulickiego 43; 38-500 Sanok [Polska] ☎13 464 44 49 @ biuro@wstech.eu
SRN - kod producenta w bazie EUDAMED Komisji Europejskiej	[36] PL-MF-000045163
Serwis techniczny w Polsce	fabryczny producenta
Serwis techniczny - kontakt	☎ 13 464 44 49 @ biuro@wstech.eu
Podmiot odpowiedzialny za wprowadzenie wyrobu medycznego do obrotu w Polsce	producent wyrobu medycznego (dane powyżej)
Podmiot odpowiedzialny za bezpieczeństwo produktu	producent (dane powyżej)
Zgłaszanie incydentów medycznych	[36] ☎ 13 464 44 49 biuro@wstech.eu

Biuro handlowe sklepu

EpicMED sklep ze sprzętem i wyposażeniem medycznym
 Infolinia.: **32 720 94 11** (konsultaci, zamówienia telefoniczne)
 GSM/SMS: **533 99 22 01**
 Faks: **32 720 94 16** (czynny całą dobę)
 E-mail: sklep@epicmed.pl
<https://epicmed.pl>

Zamówienia online można składać 24h 7 dni w tygodniu.
 Realizujemy zamówienia z odroczone terminem płatności 7 lub 14 dni po dostawie towaru dla placówek i instytucji sektora finansów publicznych.

Opis wyrobu medycznego wraz z informacjami technicznymi przedstawionymi na tej stronie produktu jest przeznaczony dla profesjonalnych użytkowników (personel medyczny, służby zaopatrzeniowe placówek ochrony zdrowia, etc.) i **nie stanowi reklamy** kierowanej do publicznej wiadomości w rozumieniu art. 55 ustawy o wyrobach medycznych, ale rzetelną informację o produkcie należną potencjalnemu jego nabywcy przed zakupem.

Zastrzeżenia dotyczące dokumentu

Informacje zamieszczone w dokumencie były aktualne w momencie jego opublikowania. Data publikacji w nazwie pliku PDF.
 Informacje te nie są wiążące i mogą ulec zmianie bez wcześniejszego powiadomienia. Aktualne informacje o produkcie zamieszczonym w dokumencie znajdują się na stronie produktu w sklepie, do której prowadzi link (adres URL) zamieszczony w nagłówku dokumentu.
 Zastrzegamy sobie możliwość wprowadzania zmian w wersjach prezentowanych produktów.
 Prezentowane w dokumencie zdjęcia i grafiki są ilustracją poglądową i mogą nie stanowić przedmiotu oferty.
 © Dom Kupiecki ARKADIA spółka z o.o. - wszelkie prawa zastrzeżone.

Operator sklepu EpicMED.pl

Dom Kupiecki Arkadia sp. z o.o.
 ul. Staromiejska 6/10d
 40-013 Katowice
 NIP 9542784362
 NIP UE: PL9542784362
 REGON 368734116
 KRS 0000703242
 identyfikator celny: ID SISC/EORI PL954278436200000
 e-Doręczenia - adres skrzynki: AE:PL-74906-72708-IJSUG-24