

FG-S02
fotel ginekologiczny (urologiczny)

 Polski producent
Polski serwis techniczny

 Wyrób medyczny
MDR 2017/745/EU

 Darmowa dostawa
na terenie Polski

 Deklaracja zgodności
Oznakowanie CE

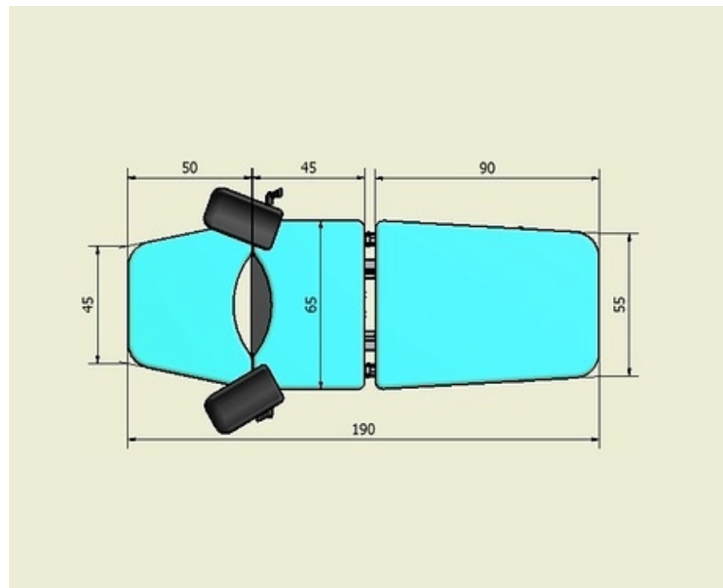
 Maksymalna waga
pacjenta

Fotel ginekologiczny o stałej wysokości siedziska dedykowany na wyposażenie gabinetów ginekologicznych i urologicznych do badania pacjentów i zabiegów. Stabilna i solidna konstrukcja fotela ginekologicznego wykonana jest z profili stalowych lakierowanych proszkowo. Fotel FG-S02 posiada rozkładane do pozycji leżącej 3-częściowe leże-siedzisko z doczeplaną sekcją podnóżka i regulacją do pozycji Trendelenburga i anty-Trendelenburga. Regulacja wszystkich sekcji siedziska fotela odbywa się pneumatycznie przy pomocy sprężyn gazowych. Wypełnienie leża stanowi elastyczna pianka PU wysokiej jakości. Fotel ginekologiczny pokryty jest bezszwową tapicerką z atestowanego materiału skóropodobnego w kolorze do wyboru z palety standard lub palety Prestige. W fotelu ginekologicznym zamontowane są regulowane we wszystkich płaszczyznach podkolanniki oraz pojemnik ze stali nierdzewnej. Dołączony do fotela składany podest ułatwia pacjentom wejście i zejście z fotela ginekologicznego. Podstawa fotela ginekologicznego posiada w standardzie podgumowane stopki antypoślizgowe z możliwością stabilizacji i poziomowania fotela, które w opcji dodatkowej można zamienić na system opuszczanych kół jezdnych z hamulcem. Fotel ginekologiczny można doposażyć w uchwyt na podkłady higieniczne w rolce montowany za oparciem fotela oraz regulowane podparcia boczne (podłokietniki) dla rąk pacjenta.

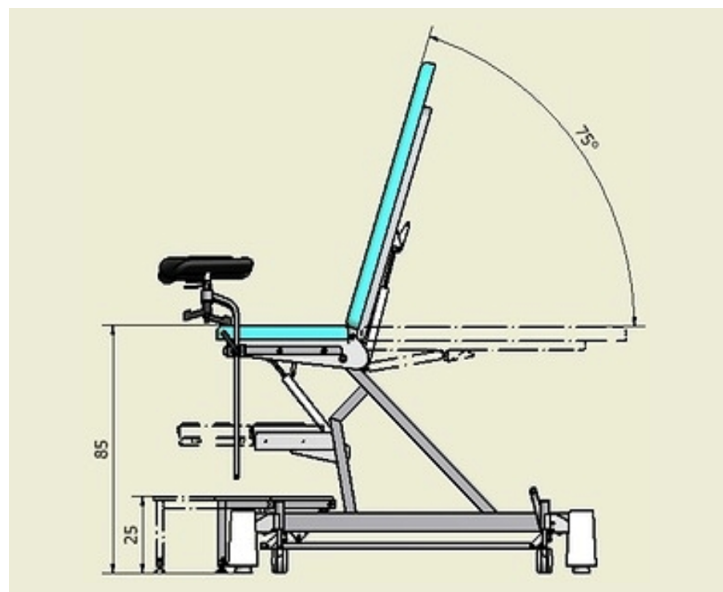
 Podmiot odpowiedzialny za wyrób medyczny
(aktualne dane podmiotu z bazy EUDAMED Komisji Europejskiej)

[PL-MF-000045163](https://ec.europa.eu/eudamed/)

PRODUCENT



Autoryzowany dystrybutor producenta

EpicMED sklep ze sprzętem i wyposażeniem medycznym

 Email: sklep@epicmed.pl
<https://epicmed.pl/>

32 720 94 11



TAPICERKA paleta STANDARD

DANE PRODUKTU

Regulacja wysokości	bez regulacji (stała wysokość)
Wysokość siedziska do podłoża - minimum	85 cm
Wysokość siedziska do podłoża - maksimum	85 cm
Regulacja oparcia pleców	pneumatyczna
Regulacja kąta pochylenia siedziska	pneumatyczna
Podpory ginekologiczne (podkolanniki)	regulowane, zdejmowane
Sekcja podnóżka	Tak
Pozycja siedząca	Tak
Pozycja leżąca	Tak
Pozycja Trendelenburga	Tak
Pozycja antyTrendelenburga	Tak
Podest do wchodzenia	w standardzie
Koła w podstawie	koła opcjonalnie
Usługa wniesienia fotela do lokalu	dostępna
Rama dolna fotela - konstrukcja	profile stalowe
Rama dolna fotela - powłoka malarska	lakier proszkowy
Sekcja (segment) siedziska	tapicerowany
Sekcja siedziska - sposób regulacji wysokości od podłoża	bez regulacji
Sekcja siedziska - wysokość od podłoża	85
Sekcja siedziska - sposób regulacji kąta nachylenia	pneumatyczna
Sekcja siedziska - zakres regulacji kąta nachylenia	-15° do +20°
Sekcja (segment) oparcia pleców	tapicerowany
Sekcja oparcia pleców - sposób regulacji	pneumatyczna
Sekcja oparcia pleców - zakres regulacji	0-75°
Sekcja (segment) podnóżka	tapicerowany, zdejmowany
Sekcja podnóżka - sposób regulacji	bez regulacji
Pozycja Trendelenburga - sposób regulacji	pneumatyczna
Pozycja Trendelenburga - zakres regulacji	-15° do 0°
Pozycja antyTrendelenburga - sposób regulacji	pneumatyczna
Pozycja antyTrendelenburga - zakres regulacji	0-20°
Wieszak na podkłady higieniczne	wyposażenie dodatkowe
Podest do wchodzenia	wysuwany o wysokości 25 cm
Koła - rodzaj	wyposażenie dodatkowe: opuszczane, skrętne
Koła - blokowanie	blokady jazdy (hamulce) przy kołach
Maksymalne obciążenie [kg]	150
Szerokość siedziska [cm]	65
Głębokość siedziska [cm]	45
Wysokość (długość) oparcia pleców [cm]	90
Szerokość oparcia pleców [cm]	55-65
Długość podnóżka [cm]	50
Szerokość podnóżka [cm]	45-65

Wysokość podestu do wchodzenia [cm]	25
Szerokość podestu do wchodzenia [cm]	55
Długość podestu do wchodzenia [cm]	30
Długość całkowita fotela w pozycji leżącej z podnóżkiem [cm]	190
Szerokość całkowita fotela [cm]	80
Długość całkowita fotela w pozycji leżącej bez podnóżka [cm]	140
Wysokość całkowita fotela w pozycji siedzącej [cm]	175
Wysokość całkowita fotela w pozycji leżącej [cm]	85
Waga fotela [kg]	70
Numer katalogowy produktu	FG-S02
Kod PKWiU	32.50.30.0
Kod CN	9018 90 84
Certyfikacja produktu	CE/MDD/MDR
Dokument certyfikacji produktu	deklaracja zgodności
Nomenklatura wg dyrektyw MDD i MDR	wyrób medyczny
Kod Basic UDI-DI	5900415491FGInSPU
Klasa ryzyka wyrobu medycznego	klasa I, reguła 1
Organ zgłoszenia wyrobu medycznego	Urząd Rejestracji Produktów Leczniczych, Wyrobów Medycznych i Produktów Biobójczych
Nazwa zgłoszona do organu	FG-S02 fotel ginekologiczny
Stawka podatku VAT na produkt	8%
Podstawa prawna obniżonej stawki VAT	art. 41 ust. 2 oraz zał. nr 3 poz. 105 ustawy o VAT (wyrób medyczny)
Gwarancja ogólna	2 lata
Gwarant udzielający gwarancji	producent wyrobu / produktu
Gwarancja na konstrukcję	2 lata
Gwarancja na elementy pneumatyczne	1 rok
Gwarancja na tapicerkę standardową	2 lata
Gwarancja na tapicerkę premium	3 lata
Rodzaj przesyłki z produktem	przesyłka paletowa
Rodzaj palety	paleta przemysłowa bezzwrotna
Gabaryt produktu na palecie	130x70x150 cm
Waga przesyłki wraz z paletą (paletami) [kg]	100
Usługa wniesienia towaru do lokalu odbiorcy	odpłatna
Producent wyrobu	[36] WS TECH Lorens sp. z o.o. ul. Leopolda Okulickiego 43; 38-500 Sanok [Polska] ☎13 464 44 49 @ biuro@wstech.eu
SRN - kod producenta w bazie EUDAMED Komisji Europejskiej	[36] PL-MF-000045163
Serwis techniczny w Polsce	fabryczny producenta
Serwis techniczny - kontakt	☎ 13 464 44 49 @ biuro@wstech.eu
Podmiot odpowiedzialny za wprowadzenie wyrobu medycznego do obrotu w Polsce	producent wyrobu medycznego (dane powyżej)
Podmiot odpowiedzialny za bezpieczeństwo produktu	producent (dane powyżej)
Zgłaszanie incydentów medycznych	[36] ☎ 13 464 44 49 biuro@wstech.eu

Biuro handlowe sklepu

EpicMED sklep ze sprzętem i wyposażeniem medycznym
 Infolinia.: **32 720 94 11** (konsultaci, zamówienia telefoniczne)
 GSM/SMS: **533 99 22 01**
 Faks: **32 720 94 16** (czynny całą dobę)
 E-mail: sklep@epicmed.pl
<https://epicmed.pl>

Zamówienia online można składać 24h 7 dni w tygodniu.
 Realizujemy zamówienia z odroczonej terminem płatności 7 lub 14 dni po dostawie towaru dla placówek i instytucji sektora finansów publicznych.

Opis wyrobu medycznego wraz z informacjami technicznymi przedstawionymi na tej stronie produktu jest przeznaczony dla profesjonalnych użytkowników (personel medyczny, służby zaopatrzeniowe placówek ochrony zdrowia, etc.) i **nie stanowi reklamy** kierowanej do publicznej wiadomości w rozumieniu art. 55 ustawy o wyrobach medycznych, ale rzetelną informację o produkcie należącą potencjalnemu jego nabywcy przed zakupem.

Zastrzeżenia dotyczące dokumentu

Informacje zamieszczone w dokumencie były aktualne w momencie jego opublikowania. Data publikacji w nazwie pliku PDF.
 Informacje te nie są wiążące i mogą ulec zmianie bez wcześniejszego powiadomienia. Aktualne informacje o produkcie zamieszczonym w dokumencie znajdują się na stronie produktu w sklepie, do której prowadzi link (adres URL) zamieszczony w nagłówku dokumentu.
 Zastrzegamy sobie możliwość wprowadzania zmian w wersjach prezentowanych produktów.
 Prezentowane w dokumencie zdjęcia i grafiki są ilustracją poglądową i mogą nie stanowić przedmiotu oferty.
 © Dom Kupiecki ARKADIA spółka z o.o. - wszelkie prawa zastrzeżone.

Operator sklepu EpicMED.pl

Dom Kupiecki Arkadia sp. z o.o.
 ul. Staromiejska 6/10d
 40-013 Katowice
 NIP 9542784362
 NIP UE: PL9542784362
 REGON 368734116
 KRS 0000703242
 identyfikator celny: ID SISC/EORI PL954278436200000
 e-Doręczenia - adres skrzynki: AE:PL-74906-72708-IJSUG-24